

蓄電システム 保証書(コピー)貼り付け台紙

申請される方は、貼り付け済みの本台紙のコピーをとり、お手元に大切に保管してください。

● 蓄電システム 保証書(コピー)貼り付け欄

- 購入時、または設置時に
受領した保証書の内容を
確認の上、コピーを
貼り付けてください。
- 製品メーカー名、
蓄電システムパッケージ型番、
蓄電システム製造番号が
はっきりわかるように
コピーして、
貼り付けてください。

蓄電システム保証書		
abc-123456	123456789	
〈お客様名〉 _____		_____
_____		_____
_____		_____
_____		_____
_____		_____
_____		_____
_____		(株)〇〇電機

- ※設置個数分
- ※使用者控え(お客様控え等)のコピーであること
- ※保証書の記入欄はすべて記入されていること

【貼り付け方法】

貼り付け欄より添付書類が
大きい場合は右端を折り曲げて、
貼り付けてください。

縦長の添付書類は
横向きにして
貼り付けてください。



セロハンテープで貼り付けてください。

蓄電システム 購買証明書類(コピー)貼り付け台紙

申請される方は、貼り付け済みの本台紙のコピーをとり、お手元に大切に保管してください。

● 蓄電システム 購買証明書類(コピー)貼り付け欄

※設置個数分

【対象となる書類】

- ①蓄電システム 領収書
- ②不動産売買契約書
- ③工事請負契約書、など

以下の内容がはっきりとわかるもの

- 宛先 ※申請者名であること
- 発行者名
- 発行者の捺印
- 購入日
- 蓄電システムメーカー名
- 蓄電システムパッケージ型番
- 支払金額
- 補助対象機器単体の金額(税抜)

印紙 〇〇年〇月〇日

領収書

〇〇〇〇様

蓄電システムメーカー名		
蓄電システムパッケージ型番		¥500,000-

¥500,000-
(税抜)

株式会社〇〇〇〇 印

【貼り付け方法】

貼り付け欄より添付書類が大きい場合は右端を折り曲げて、貼り付けてください。

縦長の添付書類は横向きにして貼り付けてください。

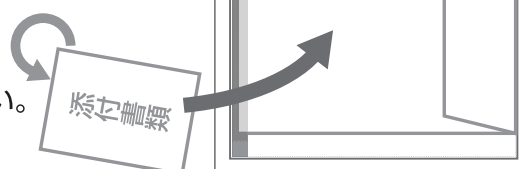

セロハンテープで貼り付けてください。

蓄電システム 設置工事費証明書類・指定工事費内訳書(コピー)台紙

申請される方は、貼り付け済みの本台紙のコピーをとり、お手元に大切に保管してください。

● 蓄電システム 設置工事費証明書類・指定工事費内訳書(コピー)

※書類の貼り付けが困難な場合は、本台紙を頭紙として必要書類を添付してください。

- 工事費、付帯設備費が補助対象と
ならない場合は、本書類は添付
不要です。
- 設置工事費証明書と別紙の
指定工事費内訳書、明細書を
重ねて添付してください。
- 設置工事費証明書は、宛先、
設置・施工者名、設置工事費金額
がはっきりわかるように
コピーして添付してください。
- 指定工事費内訳書(別紙1)は、
設置工事費証明書の内、
補助対象項目・金額を
記載してください。
※SIIホームページよりダウンロード
- 設置工事費証明書から補助対象
項目の明細を抜き出し、指定
工事費内訳明細書(別紙2)を
作成してください。
※SIIホームページよりダウンロード



蓄電システム 配置図面・配線系統図面(コピー)台紙

申請される方は、貼り付け済みの本台紙のコピーをとり、お手元に大切に保管してください。

● 蓄電システム 配置図面・配線系統図面(コピー)

※書類の貼り付けが困難な場合は、本台紙を頭紙として必要書類を添付してください。
 ※添付書類はA4タテに統一してください。大判書類は、A4タテに折り込んでください。

- 工事費、付帯設備費が補助対象とならない場合は、本書類は添付不要です。
- 設置する蓄電システムの配置図面と配線系統図を重ねて添付してください。
 ※配線系統図は、補助対象工事の範囲がわかるよう図示してください。
- 図面は以下の折り方を参照して、A4サイズに折り込んでください。

【 A1図面の折り方 】

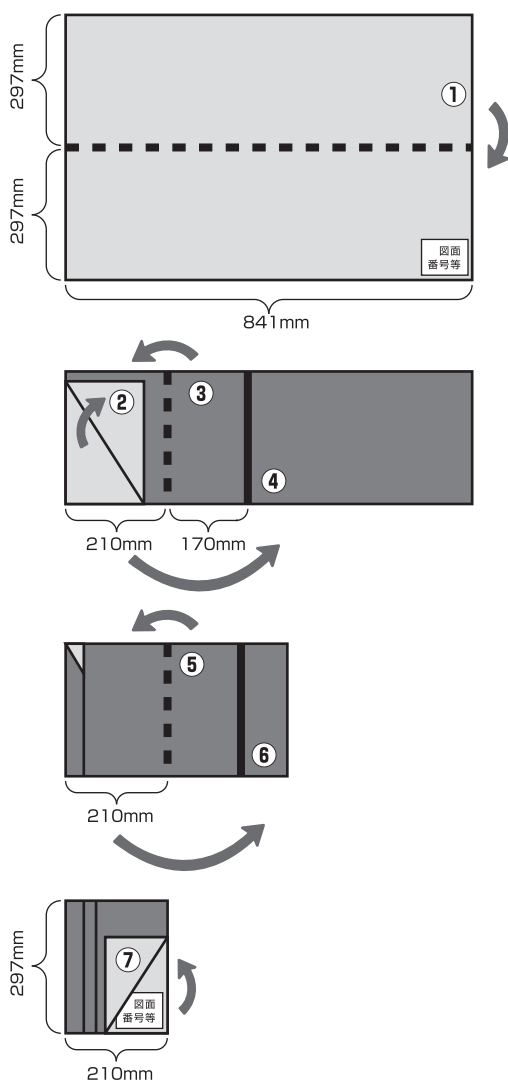

【 A2図面の折り方 】

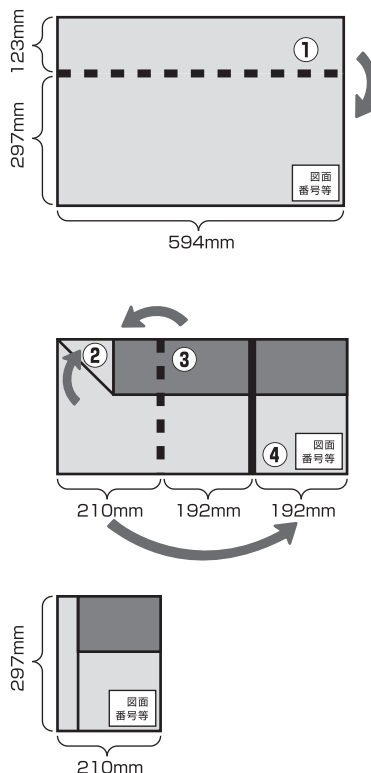

【 A3図面の折り方 】

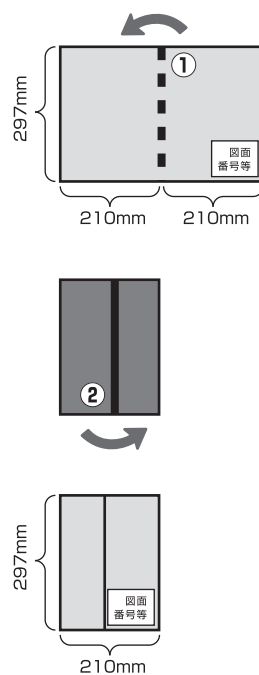

蓄電システム 設置写真貼り付け台紙

申請される方は、貼り付け済みの本台紙のコピーをとり、お手元に大切に保管してください。

● 蓄電システム 設置写真貼り付け欄

※書類の貼り付けが困難な場合は、本台紙を頭紙として必要書類を添付してください。

- 補助対象機器全てを撮影し、写真を添付してください。
- 工事費、付帯設備費が補助対象となる場合は、補助対象工事項目ごと（基礎、電気配線、キュービクル等）を撮影し、写真を添付してください。
- 添付する写真について、以下の点に留意してください。
 - ※写真は、現像またはプリントアウトし、はがれないように貼り付けてください。
 - ※カラー印刷または、カラープリント写真。
 - ※写真の大きさは、サービス判(Lサイズ127×89mm)以上。
 - ※1枚に収まらない場合は本台紙を複写して、全ての写真を添付してください。

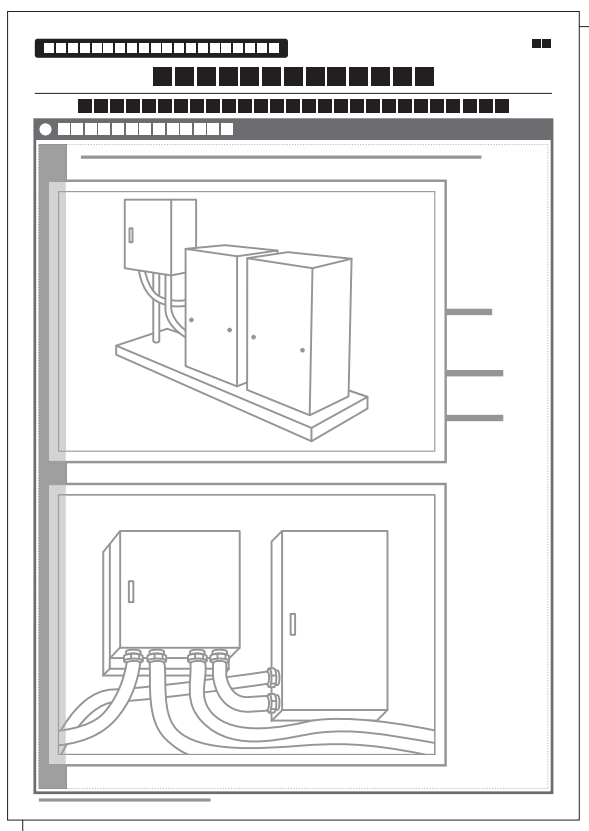

セロハンテープで貼り付けてください。

蓄電システム 銘板写真貼り付け台紙

申請される方は、貼り付け済みの本台紙のコピーをとり、お手元に大切に保管してください。

● 蓄電システム 銘板写真貼り付け欄

● 設置した蓄電システムの銘板を撮影し、写真を貼り付けてください。

※写真は、現像またはプリントアウトし、はがれないように貼り付けてください。

※カラー印刷または、カラープリント写真。

※写真の大きさは、サービス判(Lサイズ127×89mm)以上。

※蓄電システムパッケージ型番等がはっきりと見える写真。

蓄電システムの
銘板写真

※設置個数分

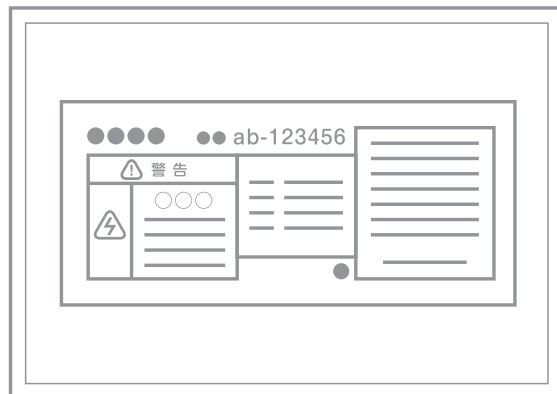

セロハンテープで貼り付けてください。

【貼り付け方法】

貼り付け欄より添付書類が大きい場合は右端を折り曲げて、貼り付けてください。

縦長の添付書類は
横向きにして
貼り付けてください。

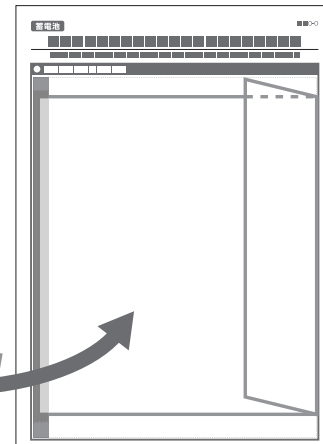
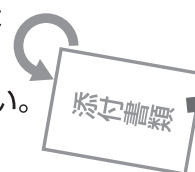

通帳・口座証明書(コピー)貼り付け台紙

申請される方は、貼り付け済みの本台紙のコピーをとり、お手元に大切に保管してください。

● 通帳・口座証明書(コピー)貼り付け欄

振込口座情報の記載された通帳のコピー、もしくは金融機関発行の口座証明書のコピーを下記所定の位置に貼り付けてください。

※通帳の場合、表紙と表紙裏ページ(支店名等が記載されているページ)のコピーが必要となります。

【 補助金振込み口座通帳コピー 】

右記の補助金振込み口座情報の記載がはっきりわかる通帳のコピーを貼り付けてください。

金融機関(ゆうちょ銀行以外)の場合

- ①金融機関名
- ②支店名
- ③支店コード
- ④口座番号
- ⑤口座名義人(カナ)

ゆうちょ銀行の場合

- ①記号
- ②番号
- ③口座名義人(カナ)

通帳の表紙のコピー



通帳表紙裏ページ(支店名等が記載されているページ)のコピー



セロハンテープで貼り付けてください。